

Вид сзади (вентилятор не показан)

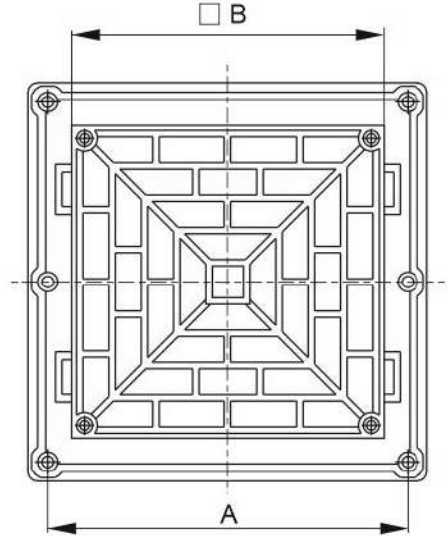

Наименование	Размеры, мм						
	A	B	B1	H	H1	H2	L
Вентилятор с фильтром ВФИ 24 м³/час IP55 IEK	103,0	92	80	73,0	24,0	16	120,0
Вентилятор с фильтром ВФИ 65 м³/час IP55 IEK	131,0	125	119	60,5	25,5	17	148,0
Вентилятор с фильтром ВФИ 105 м³/час IP55 IEK				73,5			
Вентилятор с фильтром ВФИ 200 м³/час IP55 IEK	186,5	175	151	73,5	25,5	17	203,5
Вентилятор с фильтром ВФИ 380 м³/час IP55 IEK	236,0	225	178	133,0	27,0	19	253,5
Вентилятор с фильтром ВФИ 480 м³/час IP55 IEK	303,0	292	201	132,5	27,0	19	320,0
Вентилятор с фильтром ВФИ 550 м³/час IP55 IEK		291	222	131,0	27,0	19	314,0
Вентилятор с фильтром ВФИ 700 м³/час IP55 IEK		292	225	132,5	28,0	20	320,0
Фильтр с решёткой для вентилятора ВФИ 24 м³/час IEK	103,0	–	–	–	24,0	16	120,0
Фильтр с решёткой для вентилятора ВФИ 65-105 м³/час IEK	131,0	–	–	–	25,5	17	148,0
Фильтр с решёткой для вентилятора ВФИ 200 м³/час IEK	186,5	–	–	–	25,5	17	203,5
Фильтр с решёткой для вентилятора ВФИ 380 м³/час IEK	236,0	–	–	–	27,0	19	253,5
Фильтр с решёткой для вентилятора ВФИ 480-700 м³/час IEK	303,0	–	–	–	27,0	19	320,0

Рисунок 1. Габаритные и установочные размеры